

LAPORAN KEGIATAN PENGABDIAN KEPADA MASYARAKAT

PERENCANAAN DRAINASE TERTUTUP
DUSUN DUKUH, DESA BANYURADEN,
KECAMATAN GAMPING, KABUPATEN SLEMAN,
DAERAH ISTIMEWA YOGYAKARTA



oleh :

- | | |
|---|--------------------------|
| 1. Restu Faizah, ST, MT. | (Koordinator Tim) |
| 2. Ir. Anita Widianti, MT | (Anggota Tim) |
| 3. Anita Rahmawati, ST, M.Sc. | (Anggota Tim) |
| 4. Martyana Dwi Cahyati, ST, M.Eng | (Anggota Tim) |
| 5. Bagus Soebandono, ST. M.Sc. | (Anggota Tim) |
| 6. Edi Hartono, ST, MT. | (Anggota Tim) |

**FAKULTAS TEKNIK
UNIVERSITAS MUHAMMADIYAH YOGYAKARTA**

2016

**HALAMAN PENGESAHAN
PENGABDIAN KEPADA MASYARAKAT**

1. Judul : Perencanaan Drainase Tertutup Dusun Dukuh, Desa Banyuraden, Kecamatan Gamping, Kabupaten Sleman, Daerah Istimewa Yogyakarta.
2. Koordinator Tim Pelaksana :
- a. Nama : Restu Faizah., ST, MT
 - b. N I K : 19700223010414123067
 - c. Pangkat / Golongan : Penata Muda / III b
 - d. Jabatan fungsional : -
 - e. Fakultas / Jurusan : Teknik / Teknik Sipil
 - f. Perguruan Tinggi : Universitas Muhammadiyah Yogyakarta
3. Lokasi Pengabdian
- a. Tempat : Jalan wilayah RT 04 dan 05, dusun Dukuh
 - b. Alamat : Dusun Dukuh, Desa Banyuraden, Kecamatan Gamping, Kabupaten Sleman, Daerah Istimewa Yogyakarta.
4. Waktu Pelaksanaan Pengabdian : September 2016 s/d November 2016
5. Biaya : Rp. 1.250.000,00
(satu juta dua ratus lima puluh ribu rupiah)
-

Yogyakarta, 30 November 2016

Mengetahui :



Koordinator,



Restu Faizah., ST., MT
NIK: 19700223010414123067

KATA PENGANTAR

Kegiatan pengabdian kepada masyarakat ini merupakan salah satu bentuk pelaksanaan Tri Dharma Perguruan Tinggi, yang berlokasi di Dusun Dukuh, Desa Banyuraden, Kecamatan Gamping, Kabupaten Sleman, Daerah Istimewa Yogyakarta. Bentuk pengabdian yang dilaksanakan berupa pendampingan dalam perencanaan drainase tertutup yang terletak di wilayah RW 08 dusun tersebut, tepatnya di wilayah RT. 04 dan 05. Perencanaan meliputi perencanaan struktur, perhitungan Rencana Anggaran Belanja (RAB), pembuatan proposal pembangunan yang diajukan ke Pemerintah Desa Banyuraden Gamping Sleman, serta perencanaan pelaksanaan dan peralatan.

Kegiatan Pengabdian ini bisa berjalan lancar berkat kerjasama yang baik antara masyarakat, panitia pembangunan dan tim dari Teknik Sipil Fakultas Teknik Universitas Muhammadiyah Yogyakarta. Oleh karena itu, dalam kesempatan ini kami mengucapkan terima kasih dan penghargaan sedalam-dalamnya kepada:

1. Universitas Muhammadiyah Yogyakarta atas bantuan pendanaannya.
2. Dekan Fakultas Teknik Universitas Muhammadiyah Yogyakarta yang telah mengizinkan kami melakukan kegiatan pengabdian kepada masyarakat ini.
3. Panitia Pembangunan drainase tertutup, Kelompok Kerja (POKJA) Dusun Dukuh, atas kerjasamanya.

Akhirnya kami berharap semoga kegiatan pengabdian ini dapat dirasakan manfaatnya bagi berbagai pihak, terutama warga dusun Dukuh Banyuraden Gamping Sleman.

Yogyakarta, 30 November 2016

Koordinator Tim

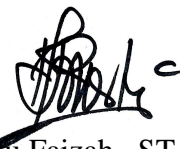

Restu Faizah., ST., MT.

NIK: 19700223010414123067

DAFTAR ISI

	halaman
HALAMAN JUDUL	i
HALAMAN PENGESAHAN	ii
KATA PENGANTAR	iii
DAFTAR ISI	iv
DAFTAR LAMPIRAN	v
I. PENDAHULUAN	1
A. Analisis Situasi	1
B. Perumusan Masalah	3
C. Tujuan Kegiatan	3
D. Manfaat Kegiatan	3
II. PELAKSANAAN DAN HASIL KEGIATAN	4
A. Perancangan Struktur	4
B. Pembuatan Rencana Anggaran Biaya (RAB)	5
C. Pendampingan Pembuatan Proposal Pengajuan Bantuan Desa 2016	6
D. Sosialisasi Hasil Perancangan dalam Rembug Desa	6
III. KESIMPULAN DAN SARAN	9
A. Kesimpulan	9
B. Saran	9
LAMPIRAN	10

DAFTAR LAMPIRAN

- Lampiran 1. Undangan pembahasan pembuatan drainase tertutup oleh Paguyuban Rukun Warga (RW) 08 Padukuhan III Dukuh.
- Lampiran 2. Notulensi rapat membahas pembuatan drainase tertutup.
- Lampiran 3. Daftar Hadir rapat
- Lampiran 4. RAB Pembangunan Drainase Tertutup dusun Dukuh
- Lampiran 5. Proposal Pembangunan Drainase Tertutup dusun Dukuh.
- Lampiran 6. Surat Ucapan Terima Kasih dari panitia pembangunan.
- Lampiran 7. Kwitansi

I. PENDAHULUAN

A. Analisis Situasi

Dusun Dukuh terletak di Desa Banyuraden, Kecamatan Gamping, Kabupaten Sleman, Daerah Istimewa Yogyakarta. Posisi Dusun Dukuh tampak dalam Gambar 1.1, berbatasan dengan beberapa desa sebagai berikut:

- pada sisi barat berbatasan dengan Dusun Somodaran-Turusan
- pada sisi timur berbatasan dengan Dusun Sanggrahan,
- pada sisi utara berbatasan dengan Dusun Tegalyoso-Kanoman
- pada sisi selatan berbatasan dengan Dusun Onggobayan.

Selain itu, dusun Dukuh juga berada diantara jalan besar, yaitu di Jl. Ring Road Barat di bagian barat, Jl. Wates di bagian timur, Jl. Godean di bagian utara, dan Jl. Hos Cokroaminoto di bagian timur.



Gambar 1.1. Peta Lokasi Dusun Dukuh, Desa Banyuraden, Kecamatan Gamping, Kabupaten Sleman, DIY.

Dusun Dukuh mencakup wilayah RW 08 yang terdiri dari 3 RT, yaitu RT.04, RT.05 dan RT.06. Pembangunan drainase tertutup terletak di tengah dusun, pada jalan yang memanjang dari ujung barat dusun hingga ujung timur dusun, yang melalui wilayah RT.04 dan RT.05.

Sebagai dusun yang sedang berkembang, Dukuh saat ini masih terus melakukan pembangunan di berbagai bidang. Salah satu pembangunan yang sedang dilakukan saat ini adalah pembangunan saluran drainase yang memanjang dari tepi barat dusun hingga tepi timur dusun. Saluran ini dirasa sangat mendesak untuk dibangun, dikarenakan warga sekitar belum memiliki akses drainase yang memadai. Sistem drainase yang ada masih individual, dikarenakan latar belakang warga yang masing-masing memiliki lahan yang luas. Tetapi kondisi saat ini sudah berubah, dikarenakan semakin banyaknya pembangunan rumah tinggal di daerah tersebut. Selain itu, apabila terjadi hujan lebat, maka air limpasan hujan tidak memiliki akses yang baik, sehingga banyak pekarangan warga dan jalan desa yang tergenang air. Oleh karena itu, untuk memenuhi syarat kesehatan maupun sarana prasarana pemukiman, maka perlu dibangun saluran drainase, dengan harapan permasalahan genangan dan akses drainase perumahan warga dapat diatasi.

Keberadaan Drainase merupakan infrastruktur yang sangat dibutuhkan untuk saluran air pada saat musim penghujan. Adanya drainase nantinya dapat mengurangi genangan air di sepanjang jalan dusun Dukuh untuk disalurkan ke tempat peresapan yang sudah tersedia. Membangun drainase sedapat mungkin disesuaikan dengan keadaan lingkungan dimana saluran air tersebut akan dibangun, maka struktur pembangunan drainase harus disesuaikan, baik lebar, panjang maupun tingginya drainase.

Di Dusun Dukuh, terutama jalan penghubung antar RT belum terdapat drainase sebagai penampung air di waktu hujan. Lokasi pembangunan drainase yang di rencanakan berada di sepanjang jalan antara RT 04 dan RT 05 di dusun Dukuh. Drainase dibangun dengan tujuan agar air hujan yang menggenang dapat tersalurkan menuju tampungan peresapan yang telah ada. Hal ini merupakan tindak lanjut rencana pembangunan drainase dusun Dukuh yang telah tertuang dalam APBDesa 2016.

Dengan adanya pendampingan perencanaan ini diharapkan pembangunan drainase tertutup dapat menghasilkan drainase yang memenuhi persyaratan teknis dan dapat

dilaksanakan sesuai dengan perencanaan. Apabila pembangunan di desa tidak direncanakan dengan baik, dikhawatirkan pelaksanaan pembangunan tidak akan sesuai dengan tujuan semula, dikarenakan masyarakat masih belum faham dengan persyaratan teknis dari struktur drainase.

B. Perumusan Masalah

Dari pemaparan latar belakang diatas dapat diambil rumusan masalah sebagai berikut:

1. drainase merupakan infrastruktur yang sangat diperlukan untuk memperlancar genangan air diwaktu musim penghujan. Adanya drainase digunakan untuk menyalurkan air hujan menuju ke tempat bak peresapan yang sudah tersedia.
2. masyarakat belum memahami perencanaan pembangunan drainase yang benar dengan memadukan aspek teknis, aspek sosial dan kondisi pendanaan yang ada.

C. Tujuan Kegiatan

Tujuan dari kegiatan pengabdian kepada masyarakat ini adalah untuk memberikan pendampingan dalam perencanaan pembangunan Drainase di dusun Dukuh Banyuraden Gamping Sleman, sehingga diperoleh perencanaan yang matang, agar pelaksanaan dapat berjalan dengan baik, sesuai dengan tujuan pembangunan.

D. Manfaat Kegiatan

Dengan adanya kegiatan pengabdian kepada masyarakat ini diharapkan pelaksanaan pembangunan dapat berjalan sesuai dengan jadwal yang direncanakan, dan diperoleh kualitas bangunan yang memadai.

Disamping itu dengan melakukan kegiatan pengabdian masyarakat ini diharapkan akan terjalin kerja sama yang baik antara perguruan tinggi dan masyarakat.

II. PELAKSANAAN DAN HASIL KEGIATAN

Bentuk pengabdian yang dilaksanakan berupa pendampingan dalam perencanaan drainase tertutup yang terletak di wilayah RW 08 dusun tersebut, tepatnya di wilayah RT. 04 dan 05. Perencanaan meliputi perencanaan struktur, perhitungan Rencana Anggaran Belanja (RAB), dan pembuatan proposal pembangunan yang diajukan ke Pemerintah Desa Banyuraden Gamping Sleman.

A. Perancangan struktur

Perancangan struktur drainase dilakukan dengan memadukan beberapa aspek, yaitu fungsi bangunan, kondisi keuangan dan kondisi sosial masyarakat setempat, sehingga bentuk, model dan kualitas bangunan sangat menyesuaikan antara kemampuan dan selera masyarakat setempat.

Pembangunan drainase tertutup ini secara keseluruhan memiliki panjang 178 meter, yang memanjang dari tepi barat dusun hingga tepi timur dusun. Namun pada tahap pertama ini, akan dibangun sepanjang 55 meter dahulu, dikarenakan keterbatasan dana dan tenaga. Harapannya, pembangunan dapat dilanjutkan kembali pada masa berikutnya. Layout drainase secara keseluruhan ditunjukkan dalam Gambar 2.1, dengan lokasi pembangunan tahap pertama pada sisi barat. Detail struktur drainase tertutup ditunjukkan dengan Gambar 2.2, potongan A-A.

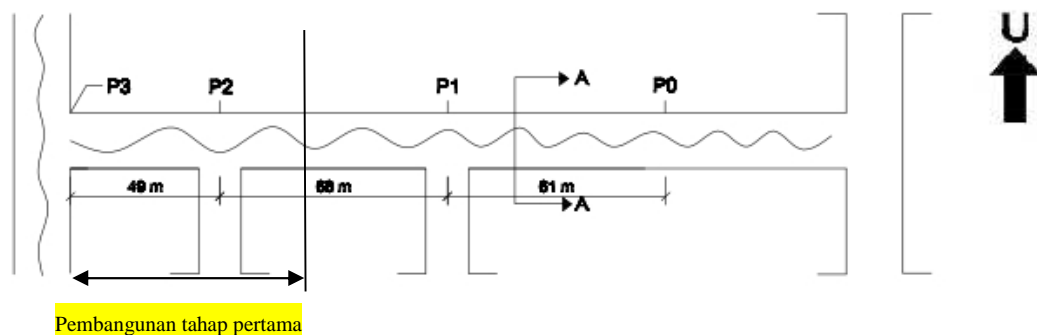

Gambar 2.1. Layout saluran drainase

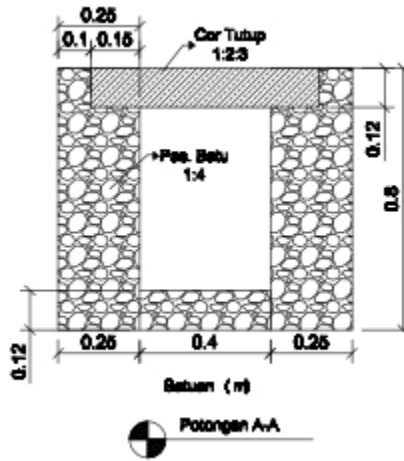

Gambar 2.2. Detail Dainase (Potongan A-A)

B. Pembuatan Rencana Anggaran Biaya (RAB)

Dari hasil perancangan struktur yang sudah ada, kemudian dibuat Rencana Anggaran Biaya, dengan memperhatikan prinsip ketersediaan alat, bahan dan tenaga kerja, yaitu:

- Bahan bangunan dibeli dari toko material milik warga setempat, sehingga diperoleh harga yang bersaing dengan harga pasar. Selain itu, diperoleh kemudahan dalam pembayaran, sehingga pekerjaan tidak terhambat oleh bahan bangunan yang belum tersedia.
- Pembangunan dilaksanakan dengan jalan gotong royong, dengan dipandu seorang tukang profesional yang merupakan warga setempat juga. Dengan demikian, waktu pelaksanaan bisa lebih luwes, karena tidak melibatkan tenaga dari luar.
- Untuk keperluan pembuatan lubang drainase, digunakan alat berat backhoe kecil, sehingga diperoleh bentuk lubang yang rapi, dan dapat meningkatkan waktu pelaksanaan.

Dengan prinsip di atas, dihasilkan RAB yang ditunjukkan pada Tabel 2.1. RAB senilai Rp. 35.486.000,00 (*tiga puluh lima juta empat ratus delapan puluh enam ribu rupiah*) tersebut dipenuhi dengan anggaran APBDesa sebesar Rp. 27.817.000,00 (*dua*

puluh tujuh juta delapan ratus tujuh belas ribu rupiah), dan sisanya merupakan swadaya masyarakat sebesar Rp. 7.669.000,00 (tujuh juta, enam ratus enam puluh sembilan ribu rupiah).

Tabel 2.1. Rencana Anggaran Belanja (RAB) Pembangunan Drainase Tertutup

NO	KEBUTUHAN	SATUAN	VOLUME			HARGA SATUAN	JUMLAH	
			Total	Swadaya	APBDes		Swadaya	APBDes
A Bahan								
1	Paku brass 2" - 5"	Kg	16,00	16,00	-	15,000.00	240,000.00	-
2	Papan Cetak	lbr	21,00	15,00	6,00	11,000.00	165,000.00	66,000.00
3	Plywood	lbr	6,00	-	6,00	75,000.00	-	450,000.00
4	Batu belah	m ³	26,00	-	26,00	220,000.00	-	5,720,000.00
5	PC	Zak	142,00	-	142,00	58,000.00	-	8,236,000.00
6	Pasir	m ³	16,00	-	16,00	200,000.00	-	3,200,000.00
7	Split	m ³	3,00	-	3,00	265,000.00	-	795,000.00
8	Besi Beton dia 10	btg	50,00	-	50,00	65,000.00	-	3,250,000.00
9	Besi Beton dia 8	btg	41,00	3,00	38,00	41,500.00	124,500.00	1,577,000.00
Sub Total A							529,500.00	23,294,000.00
B Tenaga								
1	Pekerja	Hok	100,00	73,00	27,00	60,000	4,380,000.00	1,620,000.00
2	Tukang	Hok	51,00	33,00	18,00	75,000	2,475,000.00	1,350,000.00
Sub Total B							6,855,000.00	2,970,000.00
C Alat								
1	Bambu	btg	10,00	10,00	-	12,000.00	120,000.00	-
2	Bendrat	kg	13,00	11,00	2,00	15,000.00	165,000.00	30,000.00
3	Ember	bh	2,00	-	2,00	8,000.00	-	16,000.00
4	Benang Kasur	rol	7,00	-	7,00	1,000.00	-	7,000.00
Sub Total C							285,000.00	53,000.00
D Biaya Operasional								
1	Belanja ATK	ls	1,00	-	1,00	70,000.00	-	70,000.00
2	Belanja Penggandaan	ls	1,00	-	1,00	60,000.00	-	60,000.00
3	Belanja Cetak dan Jilid	ls	1,00	-	1,00	70,000.00	-	70,000.00
4	Belanja Makan Minum	ls	1,00	-	1,00	300,000.00	-	300,000.00
5	Honorarium	ls	1,00	-	1,00	1,000,000.00	-	1,000,000.00
Sub Total D							-	1,500,000.00
SUMBER DANA								
Total Biaya Swadaya							7,669,000.00	
Total biaya APBDes								27,817,000.00
Total Biaya (APBDes + Swadaya)								35,486,000.00

C. Pendampingan Pembuatan Proposal Pengajuan Bantuan Desa 2016

Untuk mendapatkan dana bantuan dari Anggaran Belanja Desa, maka perlu dibuat proposal pengajuan dana ke kalurahan. Proposal kegiatan pembangunan drainase tertutup di Rukun Wilayah 08, Padukuhan III dusun Dukuh dapat dilihat pada Lampiran.

D. Sosialisasi Hasil Perancangan dalam Rembug Warga

Perencanaan tidak hanya dilakukan sepihak, tetapi disosialisasikan melalui diskusi atau rembug desa dalam wadah Paguyuban Rukun Warga (RW) 08, Padukuhan III Dukuh. Oleh karena itu setelah diperoleh hasil perancangan teknis dan RAB drainase tertutup,

selanjutnya dilakukan sosialisasi kepada warga, sekaligus pembentukan panitia pembangunan drainase tertutup. Sosialisasi dilakukan dalam rembug warga Paguyuban Rukun Warga (RW 08) Padukuhan III Dukuh, pada tanggal 15 November 2016, jam 19.30 wib, bertempat di rumah warga. Undangan, daftar hadir dan notulensi rapat dapat dilihat pada lampiran. Suasana rapat ditunjukkan dalam Gambar 2.3 dan 2.4.



Gambar 2.3. Bapak Ketua RW 08 sedang memberikan sambutan



Gambar 2.4. Bapak Ketua POKJA Dukuh sedang memberikan sambutan

Dalam rembug warga tersebut, terbentuk panitia pelaksanaan pembangunan drainasi yang ditugaskan pada Kelompok Kerja (POKJA) Dusun Dukuh yang merupakan kelompok yang sudah eksis dalam wadah Paguyuban Malem Rebo Kliwonan. Susunan panitia tersebut adalah sebagai berikut:

PENANGGUNG JAWAB : Amin Ahmadi (Kepala Dusun Dukuh)

KETUA : Istriyadi (Ketua Pokja Dusun Dukuh)

SEKRETARIS : Nur Wandito (Sekretaris Pokja)

BENDAHARA : Lutpi Cahyana P (Bendahara Pokja)

SEKSI-SEKSI:

SEKSI PELAKSANA : 1. Gimanto

Pembangunan 2. Sunarto

SEKSI LOGISTIK : 1. Tugino

Pengadaan barang 2. Iswantoro

SEKSI USAHA DANA : 1. Sukiman

Swadaya warga 2. Suhartono

SEKSI KONSUMSI : 1. Nurratminingsih (Ketua PKK RW08)

Kerja bakti 2. Jiyem (Pengurus PKK RW)

III. KESIMPULAN DAN SARAN

A. Kesimpulan

Tim Pengabdian Kepada Masyarakat telah melaksanakan pendampingan dalam perencanaan pembangunan drainase tertutup di wilayah RW 08, Padukuhan III Dusun Dukuh. Dalam kegiatan ini diperoleh hasil berupa gambar rencana struktur, proposal pengajuan dana, Rencana Anggaran Biaya (RAB), dan terbentuknya panitia pembangunan.

B. Saran

Kegiatan pengabdian kepada masyarakat ini akan lebih sempurna apabila dilanjutkan dengan pengawasan dalam pelaksanaan pembangunan, agar diperoleh hasil bangunan drainase yang sesuai dengan perencanaan.

**PAGUYUBAN RUKUN WARGA (RW) 08
PADUKUHAN III DUKUH**

Dukuh, Banyuraden, Gamping, Sleman, D.I.Y. 55293

undangan

Kepada Yth.

Bapak/Sdr.

Di Tempat

Assalaamu'alaikum Wr. Wb.

Mengharap kehadiran Bapak/Sdr. pada pertemuan yang akan diselenggarakan pada :

Hari/Tanggal : Selasa, 15 November 2016

Waktu : 19.30 WIB

Tempat : Bapak Sarjiwanto RT 04

A c a r a : Pembahasan pembuatan drainase tertutup

Demikian undangan ini. Atas perhatian dan kehadirannya kami sampaikan ucapan terima kasih.

Wassalaamu'alaikum Wr. Wb.

Dukuh, 10 November 2016

Hormat kami,
Sekretaris RW 08

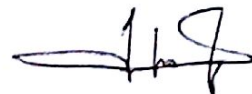

(Nur Wandito)

NB : Diusahakan hadir demi terlaksananya program warga di RW 08 Dukuh



PEMERINTAH KABUPATEN SLEMAN
KECAMATAN GAMPING
PEMERINTAH DESA BANYURADEN

Alamat: Tegalyoso, Banyuraden, Gamping, Sleman, D.I. Yogyakarta. Kode Pos 55293
Telp. (0274) 621626. — E-mail: desa.banyuraden@gmail.com

NOTULEN RAPAT

Hari, Tanggal : Selasa, 15 November 2016
Jam : 20.00 s/d 22.00 WIB
Tempat : Bp. Sarjiwanto
Acara (membahas): Pembuatan drainase tertutup di RW 08 Dukuh

1. Pembukaan
2. Sambutan Bp Tugino
3. Sambutan Bp Av/08 / Bp Kamto
4. Lain - lain.
 - a. Sdr. Dayat (ketua pemuda)
 - b. Bp. Supardi (BP Rt 04)
 - c. Bp. Istriyadi (Kapokja)
5. Laporan bendahara
6. penutup.

Notulen.

- * Bp. Tugino → minta bantuan tenaga kpd warga untuk kerja-bakti pembuatan Drainase
- * Bp. Sukanto → minta kepada Kapokja Rt04/05 untuk segera di bentuk panitia pembangunan drainase
- * Bp. Supardi → Melaporkan bahwa pada hari minggu diminta Bp. Kadus untuk mendatangi rapat BPD di m acara penjaringan aspirasi warga
- * Bp. Istriyadi → melaporkan kegiatan pelaksanaan pembangunan Talud jalan pukah - sanggrahan. Dana yang sudah cair sementara Rp 14.000.000 untuk pembuatan Drainase
 - untuk kegiatan kerja bakti pembuatan Drainase direncanakan malam hari
 - Untuk kegiatan kerja bakti tunggu pengumuman dari Bp. Gim an.
 - Untuk biaya cutter cor / pengerukan Rp 2.700.000 alat Bego untuk pengerukan
- * Penutup

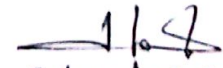
sekertaris
(Kor. Wandito)



PEMERINTAH KABUPATEN SLEMAN
KECAMATAN GAMPING

PEMERINTAH DESA BANYURADEN

Alamat: Tegalyoso, Banyuraden, Gamping, Sleman, D.I. Yogyakarta. Kode Pos 55293
Telp. (0274) 621626. --- E-mail: desa.banyuraden@gmail.com

DAFTAR HADIR

Hari, Tanggal
Jam
Tempat
Acara

Selasa, 15 November 2016
20.00 s/d 22.00 WIB
B.P. Sarjiwanto
Pembahasan pembuatan drainase

No	Nama	Alamat / Jabatan	Tanda tangan
1	TUGINO	DUKUH
2	ISTRIYADI	DUKUH, KKLPMID
3		
4	Abu Kholil	Dukuh, TPK Dusun
5	SUHARTANA	dukuh
6	PUKIMAN	DUKUH
7		
8		
9		
10		
11	SUPARDI	Dukuh
12	HARYO	
13	WIDODO	
14	Bugiman	- 1 -
15	TUGIJA	- 1 -
16	SUADI	- 1 -
17	Gimantu	- 1 -
18	Subar-S	- 1 -
19	Mur Wandu	Karga Dukuh
20	SURTARTO	DUKUH
21	Fajar	DUKUH
22	JUMONO	- 1 -
23	Suhanto	Dukuh

RENCANA ANGGARAN BIAYA

PROPINSI : Daerah Istimewa Yogyakarta
 KABUPATEN : Sleman
 KECAMATAN : Gamping
 DESA : Banyuraden

NO RAB : 31
 PROGRAM : Penyelenggaraan Pembangunan
 JENIS KEGIATAN : Saluran Drainase Tertutup
 LOKASI : Ds Dukuh
 VOLUME : P = 55 m'

NO	KEBUTUHAN	SATUAN	VOLUME			HARGA SATUAN	JUMLAH	
			Total	Swadaya	APBDes		Swadaya	APBDes
A	Behan							
1	Paku brasa 2" - 5"	Kg	16 00	16 00	-	15,000 00	240,000 00	-
2	Papan Cetakan	lbr	21 00	15 00	6 00	11,000 00	165,000 00	66,000 00
3	Plywood	lbr	6 00	-	6 00	75,000 00	-	450,000 00
4	Batu belah	m3	26 00	-	26 00	220,000 00	-	5,720,000 00
5	PC	Zak	142 00	-	142 00	58,000 00	-	8,236,000 00
6	Pasir	m3	16 00	-	16 00	200,000 00	-	3,200,000 00
7	Split	m3	3 00	-	3 00	265,000 00	-	795,000 00
8	Besi Beton dia 10	btg	50 00	-	50 00	65,000 00	-	3,250,000 00
9	Besi Beton dia 8	btg	41 00	3 00	38 00	41,500 00	124,500 00	1,577,000 00
Sub Total A							529,500.00	23,294,000.00
B	Tenaga							
1	Pekerja	Hok	100 00	73 00	27 00	60,000	4,380,000 00	1,620,000 00
2	Tukang	Hok	51 00	33 00	18 00	75,000	2,475,000 00	1,350,000 00
Sub Total B							6,855,000.00	2,970,000.00
C	Alat							
1	Bambu	btg	10 00	10 00	-	12,000 00	120,000 00	-
2	Bendrat	kg	13 00	11 00	2 00	15,000 00	165,000 00	30,000 00
3	Ember	bh	2 00	-	2 00	8,000 00	-	16,000 00
4	Benang Kasur	rol	7 00	-	7 00	1,000 00	-	7,000 00
Sub Total C							285,000.00	53,000.00
D	Biaya Operasional							
1	Belanja ATK	ls	1 00	-	1 00	70,000 00	-	70,000 00
2	Belanja Penggandaan	ls	1 00	-	1 00	60,000 00	-	60,000 00
3	Belanja Cetak dan Jilid	ls	1 00	-	1 00	70,000 00	-	70,000 00
4	Belanja Makan Minum	ls	1 00	-	1 00	300,000 00	-	300,000 00
5	Honorarium	ls	1 00	-	1 00	1,000,000 00	-	1,000,000 00
Sub Total D							-	1,500,000.00
SUMBER DANA								
Total Biaya Swadaya							7,669,000.00	
Total biaya APBDes								27,817,000.00
Total Biaya (APBDes + Swadaya)								35,486,000.00



SUDARISMAN, ST

Pelaksana Kegiatan

RAHMAT FITRI HARIANTO, SE

Banyuraden,

2016

Dibuat Oleh:
Ketua TPK

SRI WAHYONO

PROPOSAL
USULAN KEGIATAN
BIDANG PEMBANGUNAN 2.2.15

PEMBANGUNAN DRAINASE
RW 08 DUKUH

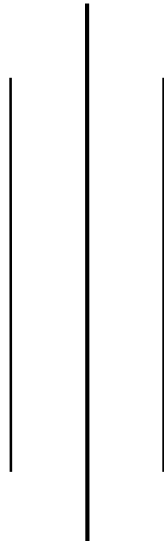

DISUSUN OLEH :

TIM PENGELOLA KEGIATAN (TPK)
DESA BANYURADEN
TAHUN 2016

Desa Banyuraden, Banyuraden, Gamping, Sleman
D.I.Yogyakarta

**TIM PENGELOLA KEGIATAN (TPK)
DESA BANYURADEN**

Alamat : Kantor Desa Banyuraden, Banyuraden, Gamping, Sleman, D.I.Yogyakarta
Telp. (0274-621666) Kode Pos 55293

Nomor : /TPK.KG/BNR/2016
Lampiran : 1 (satu) Bendel
Hal : **Permohonan Pencairan Dana
Pembangunan Drainase Dusun Dukuh**

Kepada Yth.

Kepala Desa
Desa Banyuraden, Gamping, Sleman,
D.I. Yogyakarta

Assalamu'alaikum Wr. Wb.

Menindak lanjuti rencana kegiatan pembangunan Drainase di RW 08 Dusun Dukuh, Banyuraden yang tertuang dalam APBDes Desa Banyuraden tahun 2016, dengan hormat kami Tim Pelaksana Kegiatan (TPK) Desa Banyuraden mengajukan usulan kegiatan tersebut supaya bisa segera terealisasi.

Sehubungan dengan kegiatan tersebut kami mohon agar dana tersebut dapat segera dicairkan sesuai yang telah dianggarkan di Anggaran Pendapatan dan Belanja Desa (APBDes) Desa Banyuraden tahun 2016.

Kami sebagai Tim Pengelola Kegiatan sanggup melaksanakan kegiatan tersebut sesuai dengan peraturan yang berlaku demi kelancaran pelaksanaan administrasi pemerintah Desa dan juga terlaksananya kegiatan pembangunan drainase tersebut.

Besar harapan kami, atas perhatian dan terkabulnya permohonan ini, kami haturkan terima kasih

Wassalaamu'alaikum Wr. Wb.

Banyuraden, ... September 2016

Mengetahui,

Pelaksana Kegiatan

TPK Desa Banyuraden

Rahmat Fitri H, SE.

Sri Wahyono

PROPOSAL KEGIATAN
TIM PENGELOLA KEGIATAN (TPK)
PEMBANGUNAN DRAINASE RW 08 DUSUN DUKUH
TAHUN 2016

A. Latar Belakang

Dusun Dukuh merupakan bagian dari wilayah Desa Banyuraden yang letaknya di bagian selatan. Padukuhan III Dukuh terdiri 1 (satu) RW yaitu RW 08 yang membawahi 3 (tiga) RT yaitu RT 04, RT 05, dan RT 06.

Keberadaan Drainase merupakan infrastruktur yang sangat dibutuhkan untuk saluran air pada saat musim penghujan. Adanya drainase nantinya dapat mengurangi genangan air di sepanjang jalan dusun Dukuh untuk disalurkan ke tempat peresapan yang sudah tersedia.

Membangun drainase sedapat mungkin disesuaikan dengan keadaan lingkungan dimana saluran air tersebut akan dibangun, maka struktur pembangunan drainase harus disesuaikan, baik lebar, panjang maupun tingginya drainase.

Di Dusun Dukuh, terutama jalan penghubung antar RT belum terdapat drainase sebagai penampung air di waktu hujan. Lokasi pembangunan drainase yang di rencanakan berada di sepanjang jalan antara RT 04 dan RT 05 di dusun Dukuh.

Perlu kami haturkan kepada Bapak Kepala Desa Banyuraden bahwa drainase ini dibangun dengan tujuan agar nantinya air hujan yang menggenang dapat tersalurkan menuju tampungan peresapan yang telah ada. Hal ini kami ajukan sebagai tindak lanjut rencana pembangunan drainase dusun Dukuh yang telah tertuang dalam APBDes 2016.

B. Rumusan Masalah

Dari pemaparan latar belakang masalah diatas dapat diambil rumusan masalahnya antara lain :

1. Drainase merupakan infrastruktur yang sangat diperlukan untuk memperlancar genangan air diwaktu musim penghujan. Adanya drainase digunakan untuk menyalurkan air hujan menuju ke tempat bak peresapan yang sudah tersedia.
2. Berkurangnya lahan pekarangan sebagai tampungan air hujan dan banyaknya air hujan yang menggenang di jalan menjadikan perlunya segera di buat drainase untuk memperlancar aliran air menuju tampungan bak peresapan.

C. Tujuan Pembangunan Drainase

1. Memperlancar saluran air hujan menuju bak penampung peresapan.
2. Mengurangi genangan air di musim penghujan yang berada di jalan dusun.

D. Landasan Kegiatan

- a. Surat Keputusan Kepala Desa Banyuraden tentang Pembentukan Tim Pengelola Kegiatan (TPK) Pembangunan Drainase Dusun Dukuh;
- b. Keluhan dan usulan warga di sekitar jalan yang melihat langsung derasnya air saat musim penghujan tiba;
- c. Rapat Koordinasi antara Kepala Dukuh, Ketua RW dan Ketua RT serta warga setempat.
- d. Program Desa Banyuraden;

E. Sumber Dana

1. APBDDes Desa Banyuraden tahun 2016
2. Swadaya Warga RT 04, RT 05, dan RT 06 di wilayah RW 08 dusun Dukuh.

F. Rencana Anggaran Belanja

Rencana Anggaran Belanja terlampir

G. PENUTUP

Demikian permohonan kami sampaikan, atas perhatian, bantuan dan kerjasamanya, kami Tim Pelaksana Kegiatan mengucapkan terima kasih yang setulus-tulusnya.

Banyuraden, ... September 2016

Mengetahui,

Pelaksana Kegiatan

TPK Desa Banyuraden

Rahmat Fitri H, SE.

Sri Wahyono

**SUSUNAN PANITIA
PELAKSANA KEGIATAN PEMBANGUNAN DRAINASE
RW 08 DUSUN DUKUH**

PENANGGUNG JAWAB : Amin Ahmadi (Kepala Dusun Dukuh)

KETUA : Istriyadi (Ketua Pokja Dusun Dukuh)

SEKRETARIS : Nur Wandito (Sekretaris Pokja)

BENDAHARA : Lutpi Cahyana P (Bendahara Pokja)

SEKSI-SEKSI

SEKSI PELAKSANA : 1. Gimanto
Pembangunan 2. Sunarto

SEKSI LOGISTIK : 1. Tugino
Pengadaan barang 2. Iswantoro

SEKSI USAHA DANA: 1. Sukiman
Swadaya warga 2. Suhartono

SEKSI KONSUMSI : 1. Nurratminingsih (Ketua PKK RW08)
Kerja bakti 2. Jiyem (Pengurus PKK RW)

=====

**PANITIA PELAKSANA KEGIATAN PEMBANGUNAN DRAINASE
POKJA DUSUN DUKUH RW 08**

Alamat : Dukuh, Banyuraden, Gamping, Sleman, D.I.Yogyakarta, Kode Pos 55293

Hal : Ucapan Terima Kasih

Kepada

Yth. Bapak Dekan Fakultas Teknik
Universitas Muhammadiyah Yogyakarta
di Yogyakarta

Assalaamu'alaikum wr. wb.

Bersama ini kami selaku Panitia Pembangunan drainase di Dusun Dukuh, Desa Banyuraden, Kecamatan Gamping, Kabupaten Sleman mengucapkan banyak terima kasih kepada Tim Pengabdian Kepada Masyarakat dari Fakultas Teknik Universitas Muhammadiyah Yogyakarta yang terdiri dari :

- | | |
|---|--------------------------|
| 1. Restu Faizah, ST, MT. | (Koordinator Tim) |
| 2. Ir. Anita Widianti, MT | (Anggota Tim) |
| 3. Anita Rahmawati, ST, M.Sc. | (Anggota Tim) |
| 4. Martyana Dwi Cahyati, ST, M.Eng | (Anggota Tim) |
| 5. Bagus Soebandono, ST. M.Sc. | (Anggota Tim) |
| 6. Edi Hartono, ST, MT. | (Anggota Tim) |

yang telah membantu dalam perencanaan pembangunan drainase di Dusun Dukuh, Desa Banyuraden, Kecamatan Gamping, Kabupaten Sleman, Daerah Istimewa Yogyakarta.

Demikian surat keterangan ini dibuat, semoga dapat dipergunakan sebagaimana mestinya. Atas perhatian dan kerjasamanya diucapkan banyak terima kasih.

Wassalamu'alaikum wr. wb.

Yogyakarta, 30 November 2016

Ketua Panitia Pembangunan

(POKJA Dusun Dukuh)



**PANITIA PELAKSANA KEGIATAN PEMBANGUNAN DRAINASE
POKJA DUSUN DUKUH RW 08**

Alamat : Dukuh, Banyuraden, Gamping, Sleman, D.I.Yogyakarta, Kode Pos 55293

KWITANSI

TELAH TERIMA DARI : Prodi Teknik Sipil Universitas Muhammadiyah Yogyakarta.

UANG SEBESAR : *Satu juta dua ratus lima puluh ribu rupiah*

KEPERLUAN : Bantuan dana Pembangunan Drainase, Dusun Dukuh, Desa
Banyuraden, Kecamatan Gamping, Kabupaten Sleman DIY.

Yogyakarta, 3 Januari 2017

Ketua Panitia Pembangunan
(POKJA Dusun Dukuh)

Rp. 1.250.000,00

